

A →

A-A

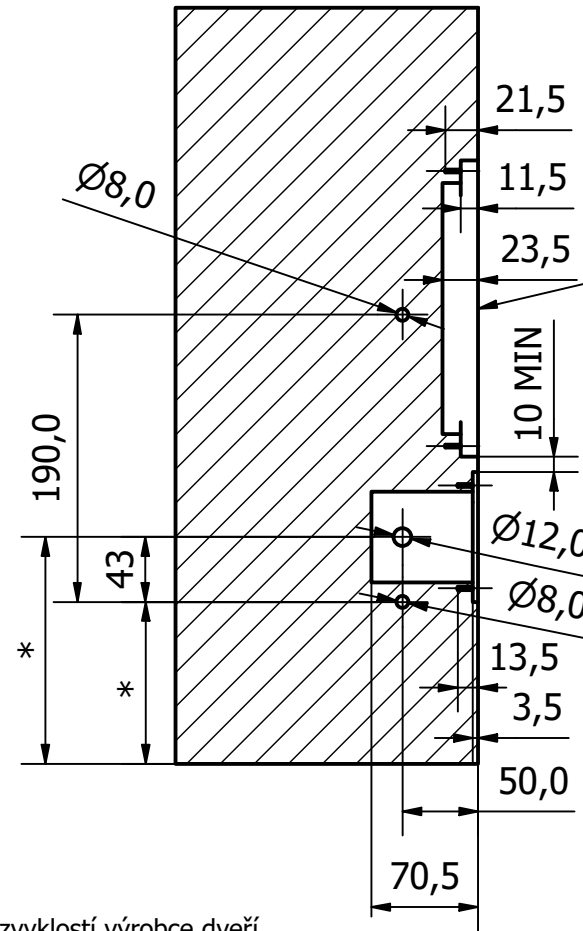

Magnetický blok seřiditelný

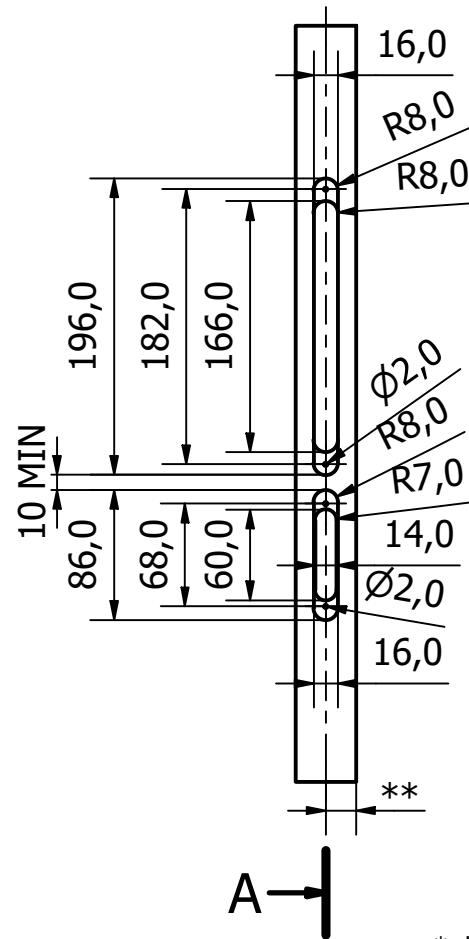
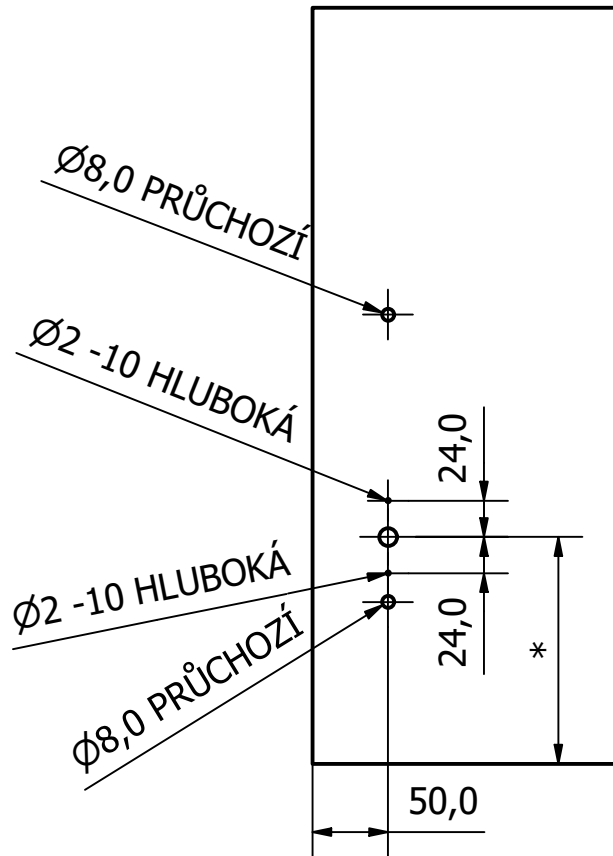
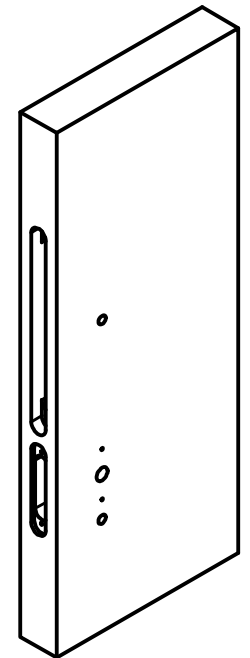

* dle zvyklostí výrobce dveří
 ** usazení/umístění Magnetického bloku ve dveřích je třeba řešit v návaznosti na usazení Magnetice v zárubni

MATERIAL & TECHNOLOGY s.r.o., Čs. odboje 1044, 518 01 Dobruška, Czech republic				M&T
MATERIAL	PŘESNOST	TOLERANCE	PROMÍTÁNÍ	
	ISO 2768 m K	ISO 8015		
NÁZEV SOUČÁSTI				
Madlo Yes! 210 frézování WC				
EAN	MĚŘÍTKO	DATUM	Č.VYKRESU	REVIZE
	1:5	27.8.2019	V530	01