

# MONTÁŽ MADLO MINIMAL/MAXIMAL CYLINDRICKÉ

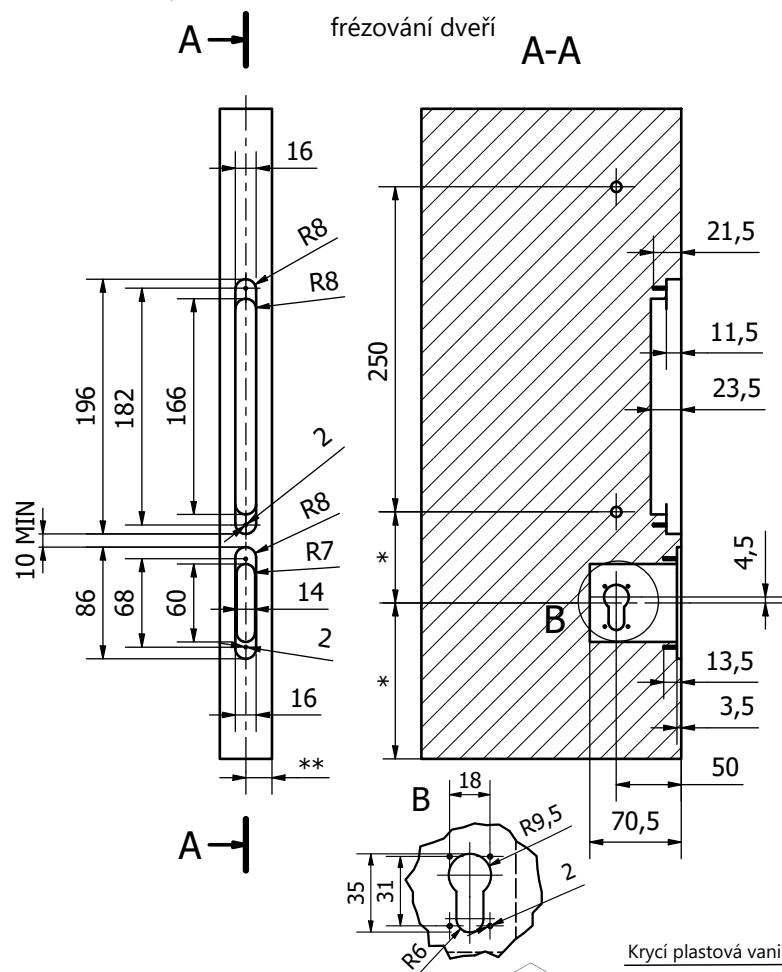

\* dle zvyklostí výrobce dveří  
\*\* usazení/umístění Magnetického bloku ve dveřích je třeba řešit v návaznosti na usazení Magneticy v zárubni

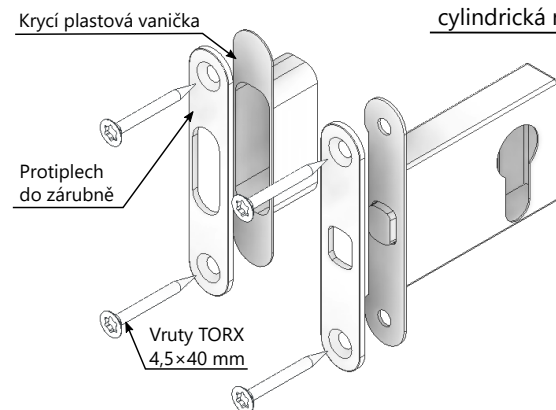
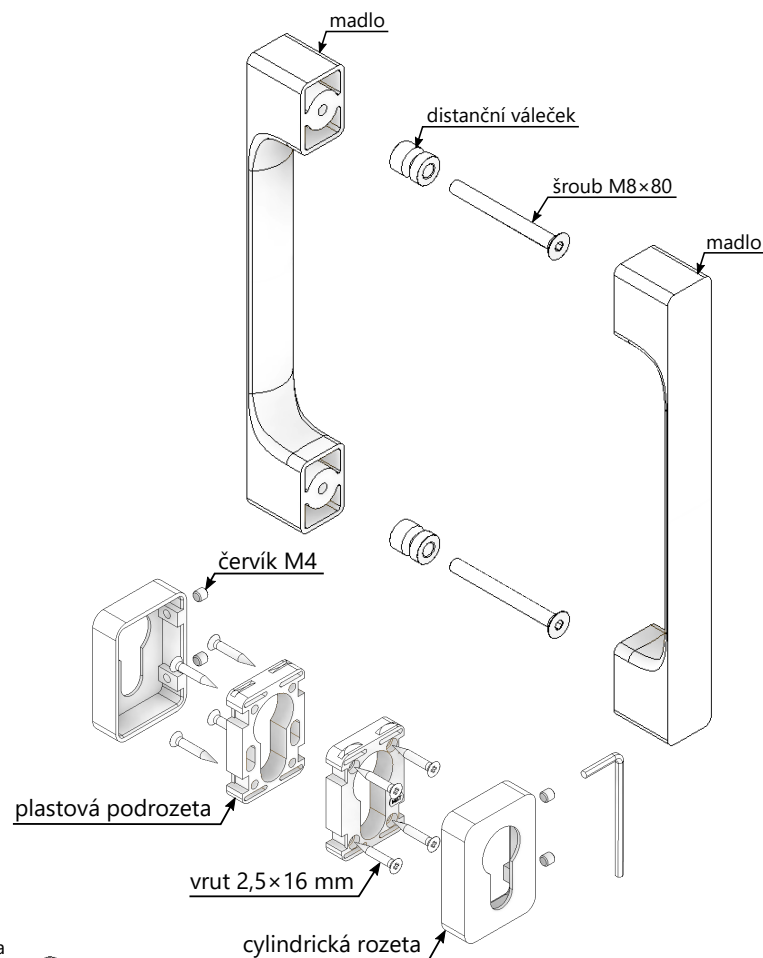

součást	póčet
madlo Minimal/Maximal	2 ks
distanční váleček	2 ks
šroub M8x80 mm	2 ks
červík M6x8 mm	2 ks
imbusový klíč 3 mm	1 ks
cylindrická rozeta	2 ks
plastová podrozeta	2 ks
vrut 2,5x16 mm	8 ks
červík M4x4 mm	4 ks
imbusový klíč 2 mm	1 ks

